ZESPÓŁ NAPĘDOWY ZN4 SMWH 1,0/40



Opis urządzenia:

Zespół napędowy (silnik z hamulcem) ZN4 SMWH 1,0/40 stanowi połączenie: silnika hydraulicznego typu SMW 1,0/40 z hamulcem wielopłytkowym. Silnik hydrauliczny charakteryzuje się specjalnym wykonaniem przeznaczonym dla pracy na zasilaniu emulsyjnym stosowanym w hydraulicce podziemnej w górnictwie. Może również pracować na olejach hydraulicznych.

Silnik z hamulcem ZN4 SMWH 1,0/40 stanowi wolnoobrotowe wysokomomentowe urządzenie wyposażone w system hamulcowy działający automatycznie po wyłączeniu zasilania.

Zastosowanie:

W systemach transportowo – montażowych o małych prędkościach ruchu oraz wysokich siłach (momentach obrotowych). Konstrukcja przystosowana jest do współpracy z napędem przenośników zgrzebłowych w górnictwie z przeznaczeniem do luzowania łańcuchów w czasie korekcji ich długości.

PRODUCENT I SERWIS

Grupa SM Hydro

ul. Karolinki 10B, 40-467 Katowice

tel.: +48 (32) 353 03 75

e-mail: biuro@smhydro.com.pl

www.smhydro.com.pl

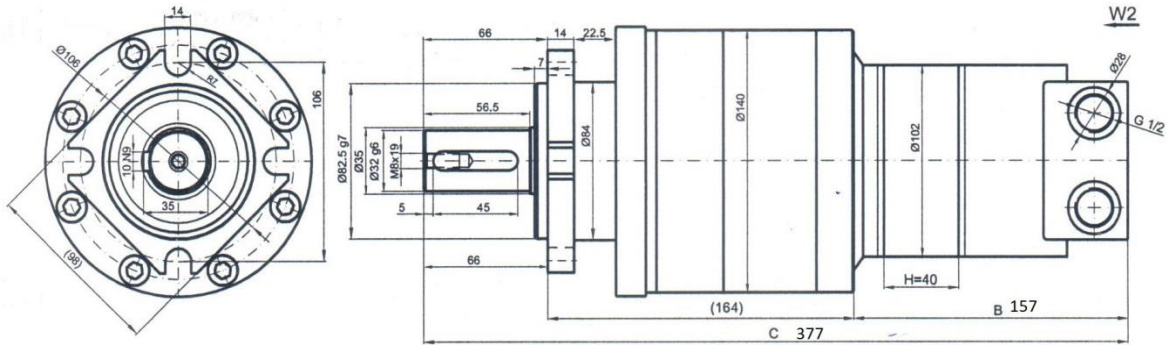
Charakterystyka techniczna silnika z hamulcem ZN4 SMWH 1,0/40:

Typ silnika hydraulicznego		SMWH 1,0/40
Moment obrotowy	Nm	274
Moment hamowania	Nm	min. 400
Ciśnienie nominalne zasilania *	MPa	25
Ciśnienie maksymalne *	MPa	28
Dopuszczalne max ciśnienie w sieci odpływowej	MPa	2
Geometryczna objętość robocza	cm ³ /obr	92,5
Zakres prędkości obrotowych	obr/min	10÷1200
Ciecz zasilająca	-	niskoprocentowa emulsja wodno-olejowa HFA, olej hydrauliczny,
Wymagana Filtracja	µm	100
Ciężar całkowity urządzenia:	kg	23,5

* Przy zasilaniu niskoprocentową emulsją HFA, ciągła praca przy wyższych ciśnieniach od nominalnego powoduje przyspieszone zużycie uzębionego mechanizmu roboczego silnika. Ciśnienie wyższe od nominalnego przy pracy ciągłej zaleca się stosować tylko przy zasilaniu olejami hydraulicznymi.

Silniki typu SMW mogą pracować w przestrzeniach zagrożonych wybuchem



Szczegółowa informacja o typoszeregu tych silników znajduje się na stronie internetowej

www.smhydro.com.pl

PRODUCENT I SERWIS
Grupa SM Hydro

ul. Karolinki 10B, 40-467 Katowice

tel.: +48 (32) 353 03 75

e-mail: biuro@smhydro.com.pl

www.smhydro.com.pl